

別紙

HJ-202DCT/530T

手すり取り付け方法

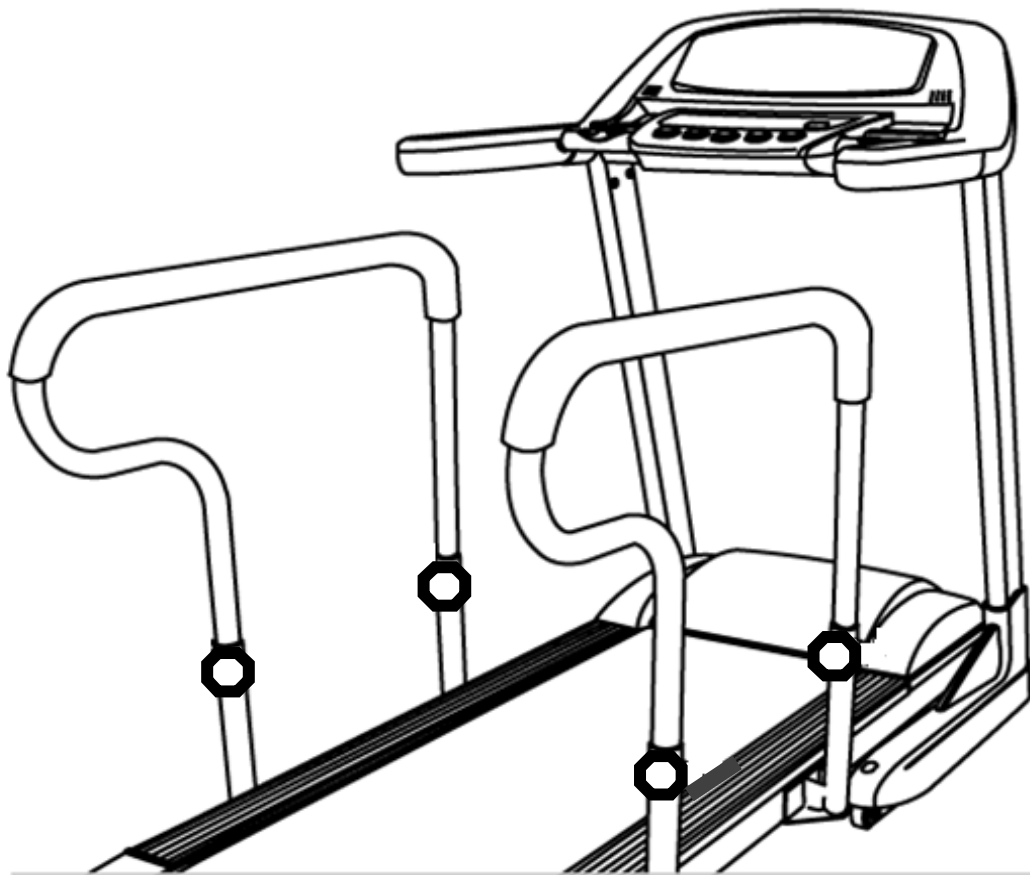

この説明書は手すり取り付けや調整方法についての説明です。本機に対しての説明は本説明書をご覧ください。

※画像は多少、商品とは異なります

HJ-202DCT/530T 手すり付用 付属部品

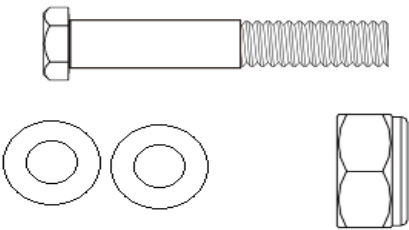
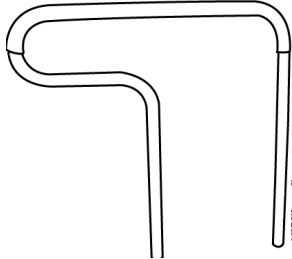
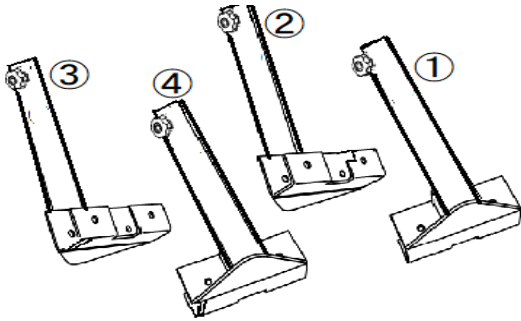
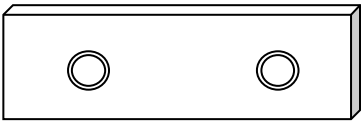
 <p>1 組</p>	
<p>ボルト・ワッシャー・ナット 各 8 組</p>	<p>手すりバー 2 本</p>
	
<p>手すり用支柱 4 本</p>	<p>中板材 4 枚</p>

取り付け方法

1. 図を参考にしてください。支柱番号と
取付箇所の番号同で取り付けます。
手すり用支柱の形状に注意しながら本
体フレームに差込、穴に合わせ中板材
を入れ、ボルトとワッシャー・S ワッシャ
ー・ナットを使って本体に支柱を取り付け
ます。

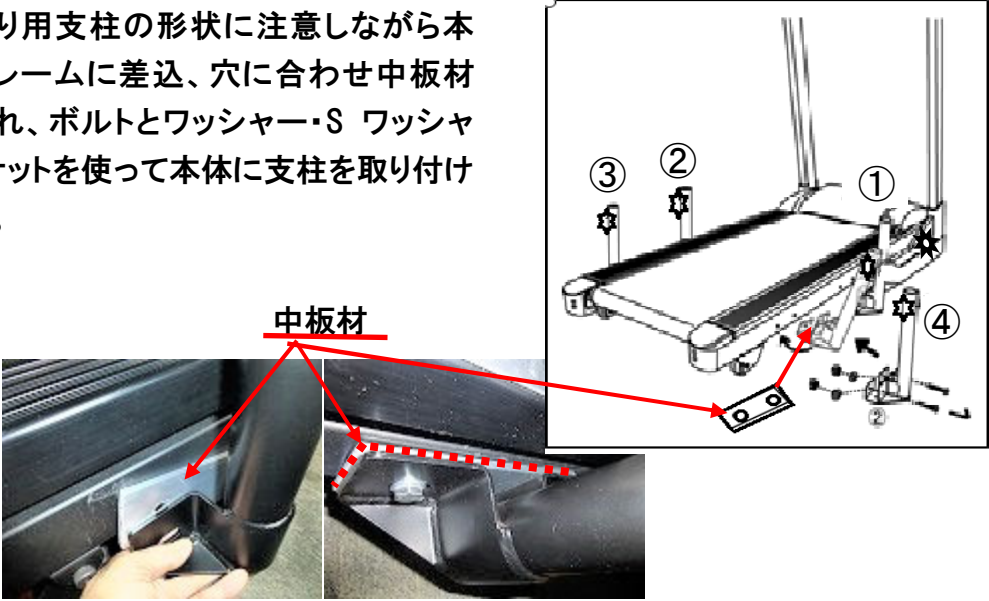

取り付け方法

- 2、
右図を参考にノブをゆるめてボルトを手すりバーが入る状態にします。

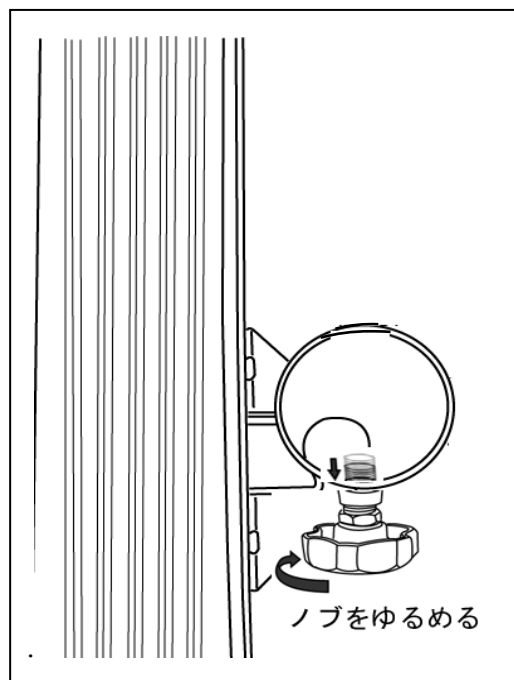

- 3、
右図を参考に手すりバーを支柱に差し込み
バーくぼみ部をノブネジでしっかりと固定し
てください。
以上で手すりの取り付けは完了です。

手すりの高さ調整は次ページにて説明

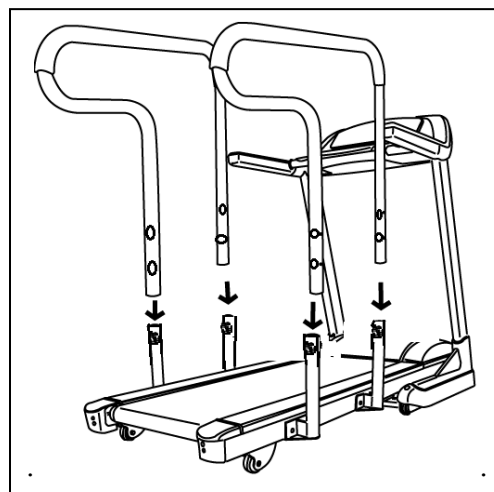

手すり高さ調節方法

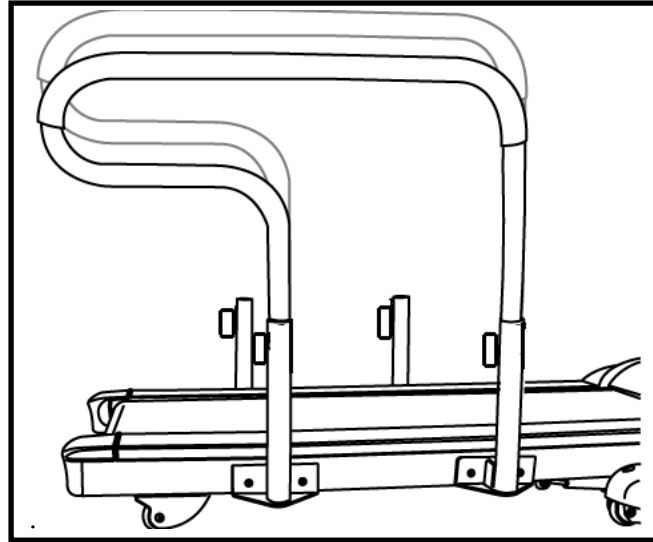

本製品では上図のように高さ調節が可能です。

下図を参考にお好みの高さに調節してください。

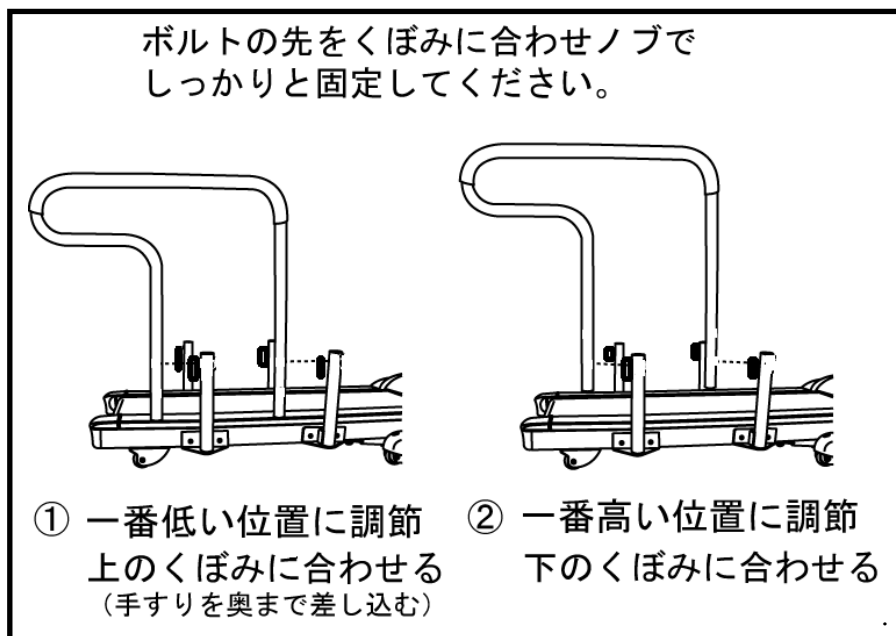

注意！！

手すりを取り付けると本体を折りたたむことができなくなります。